

Extra Hand Rail Kit Economy 5th Wheel Stair Installation Instructions

Specifications:

1. Hand Rail x 1
2. Bolt x 2
3. Nut x 2

QP-S5W2S-HR - For 2-Step
QP-S5W3S-HR - For 3-Step

Warranty

This product is warranted for consumer use for 1 year after the date of retail purchase. Warranty includes parts only. Warranty valid in the USA only.

This product is warranted to the original retail purchaser to be free from defects in material and workmanship, ordinary wear and tear expected. This warranty shall not apply to any defects caused by: (I) overloading, (II) physical abuse of goods or any acts of vandalism by any person, (III) improper installation or use contrary to the instructions, (IV) commercial use. The sole remedy under this warranty is at the discretion of manufacturer: the replacement of the same or similar product, or the refund of the original purchase price. Quick™ Products is not responsible for any consequential or incidental damages. Any and all freight charges to handle warranty claims are the responsibility of the consumer. Quick™ Products is not responsible for any labor charges that may be incurred.

To submit a warranty claim please send your name, mailing address, original retail sales receipt, and summary of alleged defect to service@quickproducts1.com

Installation Instructions

Read all information before beginning installation.

The Hand Rail Kit is designed to be used with the Quick Products QP-S5W2S & QP-S5W3S Economy 5th Wheel Stair as a second hand rail for the stair unit.

1. Locate the mounting holes on the assembled stair unit opposite the original hand rail.
2. Align the new hand rail's mounting holes with the located holes in the stair unit.
3. Secure the hand rail in place with a bolt and nut at both the aligned holes.
4. Tighten all hardware.

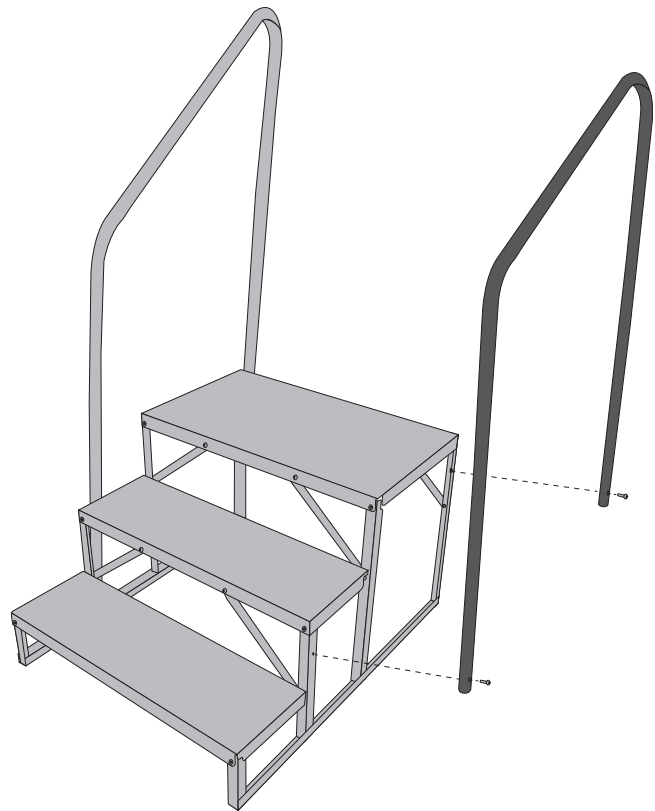

Caractéristiques:

1. Main courante x 1
2. Boulon x 2
3. Écrou x 2

**QP-S5W2S-HR - For 2-Step
QP-S5W3S-HR - For 3-Step****Garantie**

Ce produit est garanti pour une utilisation par le consommateur pendant 1 an après la date d'achat au détail. La garantie comprend uniquement les pièces. Garantie valable uniquement aux États-Unis.

Ce produit est garanti à l'acheteur au détail d'origine comme étant exempt de défauts de matériaux et de fabrication, usure normale prévue. Cette garantie ne s'appliquera pas aux défauts causés par: (I) surcharge, (II) abus physique des marchandises ou tout acte de vandalisme par toute personne, (III) mauvaise installation ou utilisation contraire aux instructions, (IV) utilisation commerciale. Le seul recours dans le cadre de cette garantie est à la discrétion du fabricant: le remplacement du même produit ou un produit similaire, ou le remboursement du prix d'achat initial. Quick™ Products n'est pas responsable des dommages indirects ou accessoires. Tous les frais de transport pour traiter les demandes de garantie sont à la charge du consommateur. Quick™ Products n'est pas responsable des frais de main-d'œuvre qui pourraient être encourus.

Pour soumettre une réclamation au titre de la garantie, veuillez envoyer votre nom, votre adresse postale, votre reçu de vente au détail original et le résumé du défaut présumé à service@quickproducts1.com

Instructions D'installation

Lisez toutes les informations avant de commencer l'installation.

Le kit de main courante est conçu pour être utilisé avec l'escalier à 5e roue économique QP-S5W2S et QP-S5W3S de Quick Products comme deuxième main courante pour l'unité en étoile.

1. Localisez les trous de montage sur l'escalier assemblé en face de la main courante d'origine.
2. Alignez les trous de montage de la nouvelle main courante avec les trous situés dans l'escalier.
3. Fixez le rail de rand en place avec un boulon et un écrou aux deux trous alignés.
4. Serrez tout le matériel.

